

動力車KSTR-90型 + 1人乗用台車KRT-1(ブレーキ付) + 荷物台車KT-3

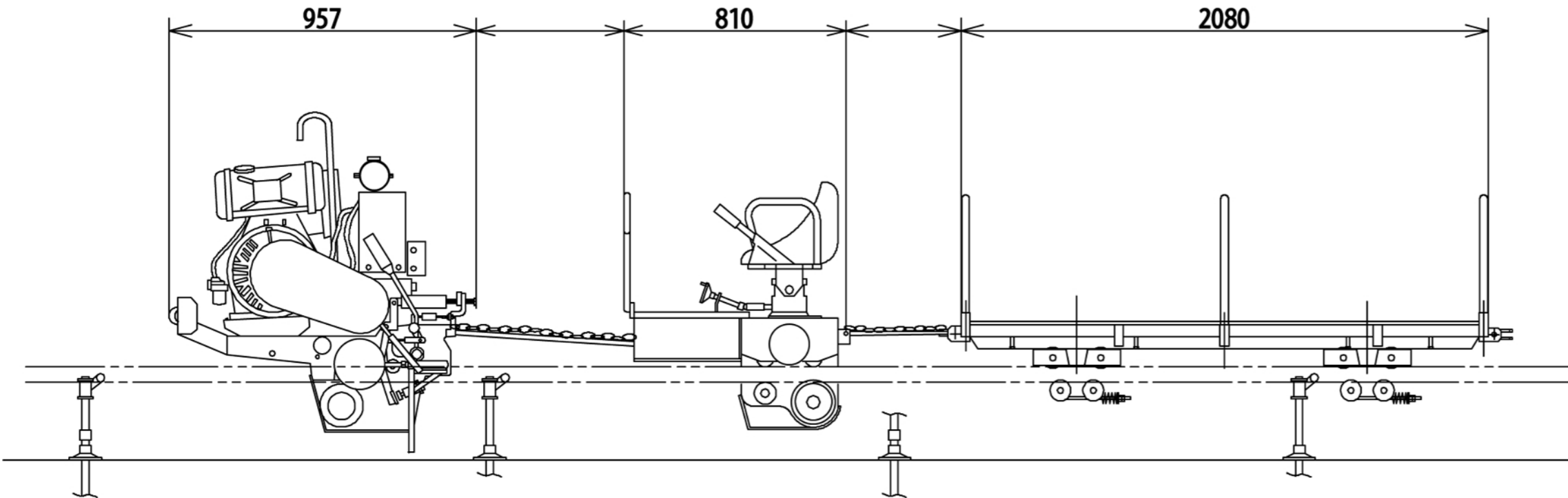

☆支柱打ち込みor
支柱打ち込み・支持台併用方式(下図)

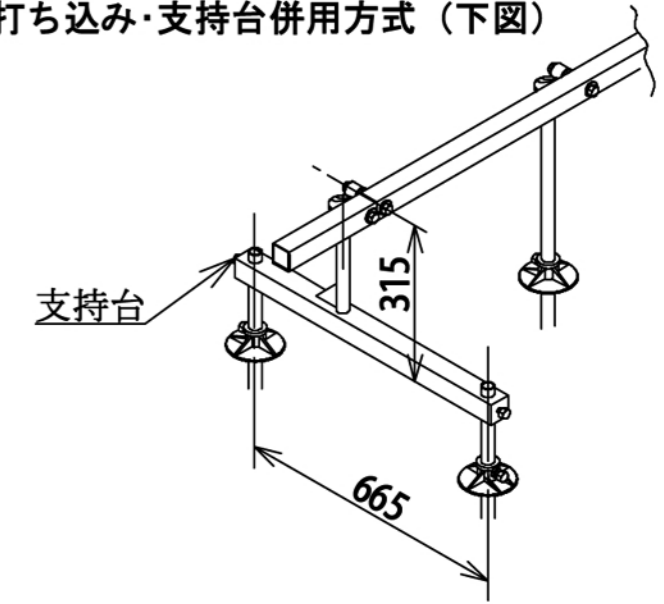

1) 動力車の仕様及び構造・諸元

項目	データ		
寸法・重量	全長(mm)	957	
	全幅(mm)	565	
	全高(mm)	995	
	重量(kg)	183	
動力車性能	登坂能力(°)	45	
	最大積載量(kg/°)	900/45 (低速)	
伝達装置	駆動方式	ラック及び突起輪用	
	伝達方式	遠心クラッチ	
	ベルト本数	2本	
	ベルト種類	SB32	
	車速(m/min)	前進低速	36.2
		前進高速	46.2
	後進低速	33.2	
	後進高速	42.3	
エンジン機関仕様	名称	DY41-BS	
	型式	空冷4サイクル単気筒ディーゼル	
	気筒数	1	
	連続定格出力	7.5ps/1750rpm	
	最大出力	8.5ps/1750rpm	
	始動方式	セルモータ式、リコイル式併用	
燃料	使用燃料	JIS2号軽油	
	タンク容量	4.5リットル	

2) 乗用台車の仕様及び構造・諸元

項目	データ	KRT1
寸法・重量	全長(mm)	810
	全幅(mm)	595
	全高(mm)(レール上面より)	640
	重量(kgf)	100
性能	座席前後(mm)	-
	座席左右(mm)	-
	シート高さ(mm)	-
制動装置	定格搬送乗員数(人)	1
	定速ブレーキ	○
	停止ブレーキ	○
	手動ブレーキ	○

3) 台車の仕様及び構造・諸元

項目\型式	KT-3
全長	2080mm
全幅	660mm
全高	670mm
(レール上面より)	
重量	105kg
積載量	450kg/45°
ブレーキ	オプション
主用途	-

4) レールの仕様(単軌条方式)

レール	型式	支柱打ち込み方式or 支柱打ち込み・支持台併用方式
	形状	□50×50×3.2t 穴式、溶断ラック、帯ラック(林業、一般土木用) □50×50×3.2t+下面補強板4.5t(一般土木用)
用途	林業用、一般土木用	

